

# **РУКОВОДСТВО ПОЛЬЗОВАТЕЛЯ Беговая дорожка JS-364500**



Купи себе спортивный тренажёр!  
**TRENAGER.COM.UA**

## **Изделие может незначительно отличаться от изображения**

Это прибор высокого напряжения. Пожалуйста, не используйте одну розетку для одновременного подключения различных приборов, потребляющих высокое напряжение. Пожалуйста, выберите отдельную розетку для этой беговой дорожки с предохранителем на 10А.

## **Содержание**

<b>1. Инструкции по безопасности.....</b>	<b>3</b>
<b>1.1 Информация об электричестве.....</b>	<b>4</b>
<b>1.2 Общие инструкции по использованию .....</b>	<b>4</b>
<b>2. Краткое описание.....</b>	<b>5</b>
<b>3. Подробная инструкция по использованию.....</b>	<b>6</b>
<b>3.1 Функции.....</b>	<b>6</b>
<b>3.2 Кнопки управления.....</b>	<b>6</b>
<b>3.3 Установка режима обратного отсчета времени, расстояния и калорий.....</b>	<b>7</b>
<b>3.4 HRC Пульсозависимый режим тренировки.....</b>	<b>8</b>
<b>3.5 Функция измерения содержания жира.....</b>	<b>9</b>
<b>3.6 Складывание и раскладывание беговой дорожки.....</b>	<b>9</b>
<b>4. Техническое обслуживание.....</b>	<b>10</b>
<b>4.1 Очистка.....</b>	<b>10</b>
<b>4.2 Уход.....</b>	<b>10</b>
<b>4.3 Смазка полотна/деки/вала.....</b>	<b>11</b>
<b>4.4 Как убедиться, что беговое полотно смазано правильно?.....</b>	<b>11</b>
<b>4.5 Регулировка натяжения бегового полотна.....</b>	<b>11</b>
<b>4.6 Балансировка бегового полотна .....</b>	<b>11</b>
<b>5. Диагностика и устранение неполадок.....</b>	<b>12</b>
<b>5.1 Аварийные сигналы.....</b>	<b>12</b>
<b>6. Советы по тренировке.....</b>	<b>13</b>
<b>7. Сборка.....</b>	<b>14</b>

# 1. Инструкции по безопасности

**Внимание! Прочитайте все инструкции перед использованием беговой дорожки! Для длительной эксплуатации важно регулярное сервисное обслуживание!**

Чтобы снизить риск поражения электротоком отключите Вашу беговую дорожку от розетки перед сервисным обслуживанием.

Не используйте удлинитель, не допускайте выведение из строя заземления из-за применения адаптеров.

Устанавливайте беговую дорожку на ровной поверхности с доступом к розетке 220-240 В (50/60Гц)

Не используйте дорожку на ковровых покрытиях с длинным ворсом. Это может привести к повреждению покрытия и беговой дорожки.

Не блокируйте доступ к задней части беговой дорожки. Обеспечьте, как минимум, 1 метр расстояния от беговой дорожки до ближайшего объекта.

Устанавливайте и используйте беговую дорожку на устойчивой поверхности.

Не позволяйте детям играть на беговой дорожке или рядом с ней.

В процессе тренировки убедитесь, что пластиковая клипса ключа безопасности закреплена на Вашей одежде – в противном случае Вы можете упасть, потеряв равновесие.

Не касайтесь движущихся частей.

Никогда не используйте беговую дорожку в случае повреждения шнура или вилки.

Не допускайте попадания шнура на нагревательную поверхность.

Не используйте беговую дорожку в помещении, где распылены легковоспламеняемые вещества, т.к. искры от мотора могут привести к возгоранию.

Никогда не допускайте попадания объектов в открытые части беговой дорожки.

Беговая дорожка предназначена для домашнего использования.

Чтобы отключить изделие поверните все тумблеры в положение "off", отсоедините ключ безопасности и затем вытяните вилку из розетки.

Датчик пульса не является медицинским прибором. Различные факторы, включая движение пользователя, могут повлиять на значение пульса. Датчик пульса предназначен для определения значения пульса в целом.

Используйте поручни – они обеспечат Вашу безопасность.

Надевайте спортивную обувь для занятий. Использование обуви на высоких каблуках, сандалий и отсутствие обуви не рекомендуется. Качественная спортивная обувь поможет избежать дополнительной усталости.

Допустимая температура для данного изделия от 5 до 40 градусов С.

Отсоедините ключ безопасности после использования беговой дорожки, чтобы предупредить несанкционированный доступ к ней.

## **1.1 Информация об электричестве**

### **Предупреждение!**

НИКОГДА не используйте неисправное устройство защитного отключения (УЗО) при подключении этой беговой дорожки.

Прокладывайте шнур питания вдали от движущихся частей беговой дорожки, включая подъемный механизм и транспортировочные колеса.

НИКОГДА не снимайте любое защитное покрытие, не отключив питание.

НИКОГДА не выставляйте данную беговую дорожку под дождь. Эта беговая дорожка не предназначена для эксплуатации вне сухих помещений, возле бассейнов и в других местах с повышенной влажностью.

## **1.2 Общие инструкции по использованию**

Убедитесь, что Вы полностью прочитали настоящее руководство перед использованием беговой дорожки.

Вы должны понимать, что изменения скорости и угла наклона не происходят мгновенно. Установите желаемую скорость на консоли и отпустите соответствующую кнопку: компьютер выполнит команду постепенно.

Будьте внимательны, занимаясь на беговой дорожке и выполняя другие действия (например, просмотр телевизора, или чтение). Это может отвлечь Вас и привести к потере равновесия, что, в свою очередь, может повлечь серьезные повреждения.

Чтобы избежать потери равновесия и травм, НИКОГДА не ставьте на движущееся полотно и не сходите с движущегося полотна.

Всегда держитесь за поручень при нажатии кнопок управления беговой дорожкой.

Ключ безопасности поставляется вместе с этой беговой дорожкой. Отсоединение ключа безопасности приведет к моментальной остановке бегового полотна. При подсоединении ключа безопасности все параметры обнулятся.

Не нажимайте на кнопки управления с чрезмерным усилием. Для управления беговой дорожкой достаточно легкого нажатия кнопок пальцем руки.

Это оборудование не предназначено для использования лицами (включая детей) с ограниченными физическими, сенсорными и умственными возможностями или недостатком опыта и знаний. Для использования оборудования они должны быть проинструктированы и находиться под присмотром лиц, ответственных за их безопасность. Дети должны быть под присмотром, чтобы избежать игр с оборудованием.

## 2. Краткое описание

Эта электрическая беговая дорожка поможет Вам стать физически подготовленным. Кроме прекрасного дизайна эта беговая дорожка занимает минимум места в сложенном состоянии, а большие окна консоли позволят легко читать все важные параметры.

Скорость: 1.0-18 км/ч

Угол наклона: 0-16%

Программы: 25 шт (P1-P25)

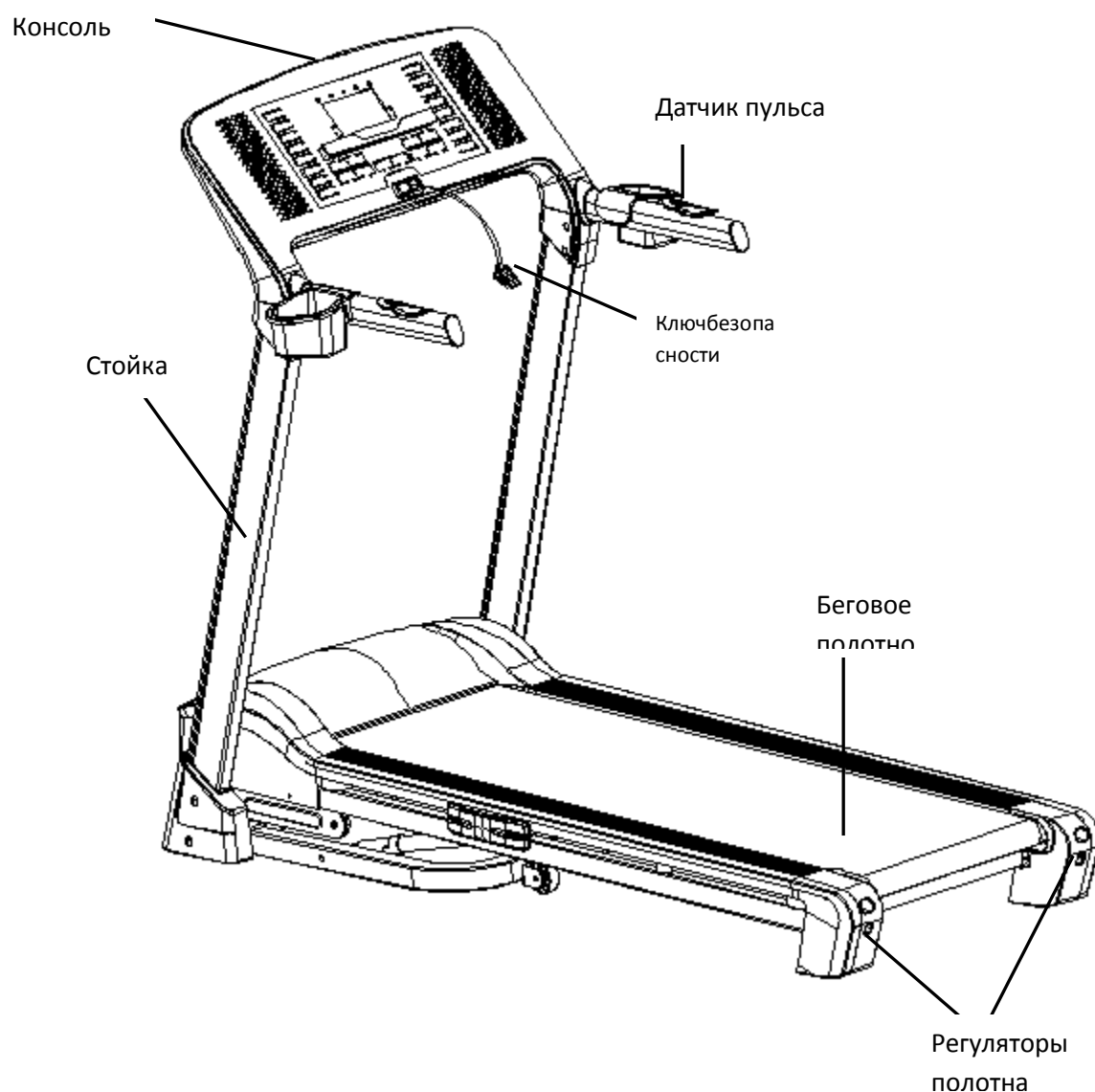

## **3. Подробная инструкция по использованию**

### **3.1 Функции**

Имеется 25 встроенных программ (P1—P25) длительностью 30 мин каждая

Можно включить режим отсчета времени, расстояния и калорий

Скорость: 1.0—18.0 км/ч

Угол наклона: 0--16%

24 кнопок управления, есть 4 кнопки быстрого доступа на рукоятках

Диапазон измерения пульса: 50—220

### **3.2 Кнопки управления**

“MODE”: В состоянии покоя выберите программу P1—P25, нажмите “CLEAR”, чтобы выйти

“SET”: В состоянии покоя выберите режим обратного отсчета времени, расстояния или калорий, чтобы начать тренировку

“CLEAR”: В процессе тренировки обнуляет данные времени, расстояния и калорий

“START”: В состоянии покоя запускает беговую дорожку

“STOP”: В процессе тренировки останавливает работу и сохраняет данные, нажмите “clear”, чтобы обнулить данные

SPEED“+”: В процессе тренировки каждое нажатие этой кнопки увеличивает скорость на 0,5 км/ч. При удерживании кнопки скорость увеличивается непрерывно

SPEED“-”: В процессе тренировки каждое нажатие этой кнопки снижает скорость на 0,5 км/ч. При удерживании кнопки скорость снижается непрерывно

“QUICK SPEED”: Есть 6 кнопок быстрого изменения скорости. В процессе тренировки Вы можете выбрать желаемую скорость: 2,4,6,8,10,12 км/ч;

INCLINE“+”: В процессе тренировки нажмите эту кнопку, чтобы увеличить угол наклона на одно положение. При удерживании кнопки угол наклона увеличивается непрерывно;

INCLINE “-”: В процессе тренировки нажмите эту кнопку, чтобы уменьшить угол наклона на одно положение. При удерживании кнопки угол наклона уменьшается непрерывно

“QUICK INCLINE”: Есть 6 кнопок быстрого изменения угла наклона. В процессе тренировки Вы можете выбрать желаемый уровень угла наклона: 2,4,6,8,10,12;

Левая ручка INCLINE“+”: Функция та же, что и на консоли;

Левая ручка INCLINE“-”: Функция та же, что и на консоли;

Правая ручка SPEED“+”: Функция та же, что и на консоли;

Правая ручка SPEED“-”: Функция та же, что и на консоли;

□“SCREEN SAVER”: При нажатии этой кнопки закрывается экран, при повторном нажатии - открывается;

“BODY FAT”: При включенном питании нажмите эту кнопку, чтобы войти в программу “BODY FAT”;

“■ >”: Кнопка включения/выключения музыки

### **3.3 Установка режима обратного отсчета времени, расстояния и калорий**

**Выбор режима отсчета:** в режиме ожидания нажмите “SET”, чтобы войти в режим обратного отсчета времени, повторное нажатие этой кнопки переводит в режим обратного отсчета расстояния, нажав эту кнопку трижды, Вы переходите в режим обратного отсчета калорий, нажав ее еще раз, Вы попадаете в режим ожидания

**Тренировочный режим обратного отсчета времени:** В состоянии покоя нажмите кнопку “SET” один раз, окно времени будет показывать мигающие цифры 30:00, нажмите SPEED+,- чтобы установить необходимое значение времени тренировки в диапазоне: 5—99 мин. Нажмите кнопку “START”, чтобы запустить беговую дорожку. Начальная скорость будет 1 км/ч. Чтобы установить

необходимую скорость нажимайте кнопку SPEED+,-. Беговая дорожка автоматически остановится когда в окне времени будет отображаться 00:00

**Тренировочный режим обратного отсчета расстояния:** В состоянии покоя нажмите кнопку "SET" дважды, окно расстояния будет показывать мигающие цифры 1.0 км, нажмите SPEED+,- чтобы установить необходимое значение расстояния в диапазоне: 1.0-9.0 км. Нажмите кнопку "START", чтобы запустить беговую дорожку. Начальная скорость будет 1 км/ч. Чтобы установить необходимую скорость нажимайте кнопку SPEED+,-. Беговая дорожка автоматически остановится когда в окне расстояния будет отображаться 0.0

**Тренировочный режим обратного отсчета калорий:** В состоянии покоя нажмите кнопку "SET" трижды, окно калорий будет показывать мигающие цифры 50 CAL, нажмите SPEED+,- чтобы установить необходимое значение калорий в диапазоне: 10—990 CAL. Нажмите кнопку "START", чтобы запустить беговую дорожку. Начальная скорость будет 1 км/ч. Чтобы установить необходимую скорость нажимайте кнопку SPEED+,-. Беговая дорожка автоматически остановится когда в окне калорий будет отображаться 0

### **3.4 HRC Пульсозависимый режим тренировки:**

В состоянии покоя нажмите кнопку "Mode", чтобы выбрать режим H1, нажмите кнопку "SET", чтобы установить необходимые параметры программы.

Нижнее правое окно экрана будет показывать начальное значение "40", нажимайте кнопки "SPEED+/-", чтобы изменить возраст пользователя в диапазоне: 10-99. Чтобы сохранить значение возраста и перейти к установке частоты пульса повторно нажмите кнопку "Set".

Нижнее левое окно экрана будет показывать начальное значение "116", нажимайте кнопки "SPEED+/-", чтобы изменить значение частоты пульса в диапазоне: 70-180. Чтобы сохранить значение частоты пульса повторно нажмите кнопку "Set".

Беговая дорожка начнет работу после нажатия кнопки "start/stop", окно времени будет отображать значение 30:00. Дорожка автоматически остановится, когда значение времени достигнет 00:00

Чтобы использовать пульсозависимый режим тренировки нужно иметь беспроводной датчик пульса. Если система не может его найти, она обращается к сигналу от ручных пульсоъемников. Если система не получает никаких сигналов, то скорость останется неизменной в рамках данного тренировочного режима.

Начальная скорость данного тренировочного режима – 1.0 км/ч. В течение 30 сек скорость не управляется значением частоты пульса. Но Вы можете установить желаемую скорость и угол наклона с помощью соответствующих кнопок. После того как система найдет сигнал от пульсоъемника через 30 сек, скорость будет регулироваться в соответствии со следующими параметрами:е



□ Пользователи младше 30 лет. Скорость будет автоматически увеличиваться на 0.5 км/ч каждые 30 сек, если значение частоты пульса меньше выбранного в момент установки. Ограничение скорости 18 км/ч. Скорость будет автоматически снижаться на 0.5 км/ч каждые 30 сек, если значение частоты пульса больше выбранного в момент установки. Ограничение скорости – 1 км/ч.

□ Пользователи в возрасте 30-50 лет. Скорость будет автоматически увеличиваться на 0.5 км/ч каждые 30 сек, если значение частоты пульса меньше выбранного в момент установки. Ограничение скорости 12 км/ч. Скорость будет автоматически снижаться на 0.5 км/ч каждые 30 сек, если значение частоты пульса больше выбранного в момент установки. Ограничение скорости – 1 км/ч

□ Пользователи старше 50 лет. Скорость будет автоматически увеличиваться на 0.2 км/ч каждые 30 сек, если значение частоты пульса меньше выбранного в момент установки. Ограничение скорости 9 км/ч. Скорость будет автоматически снижаться на 0.2 км/ч каждые 30 сек, если значение частоты пульса больше выбранного в момент установки. Ограничение скорости – 1 км/ч

## **3.5 Функция измерения содержания жира**

Нажмите кнопку "BODY FAT". Среднее окно консоли будет отображать в мигающем режиме слово "FAT".

Нажмите кнопку "SET", чтобы ввести значение Вашего веса. Правое окно будет отображать начальное значение «68 кг» в мигающем режиме.

Нажимайте кнопки "Speed"+/ "-", чтобы установить значение Вашего веса в диапазоне "34-160".

Нажмите снова кнопку "SET", чтобы установить Ваш рост. Правое окно будет отображать начальное значение "170CM" в мигающем режиме. Нажимайте кнопки "speed+,-", чтобы установить значение Вашего роста в диапазоне "130-200"

Нажмите снова кнопку "SET", чтобы установить Ваш возраст. Правое окно будет отображать начальное значение "40" в мигающем режиме.

Нажимайте кнопки "speed"+/ "-", чтобы установить Ваш возраст в диапазоне "10-99".

Нажмите опять кнопку "SET", чтобы установить Ваш пол. Левое окно будет отображать "1" в мигающем режиме.

Нажимайте кнопки "speed +/ "-", чтобы выбрать "1" для мужчин или "0" для женщин. Нажмите кнопку "MODE" снова. В правом окне автоматически отобразится показатель содержания жира в организме.

## 3.6 Складывание и раскладывание беговой дорожки

### 3.6.1 Складывание

Поднимайте заднюю часть рамы, пока Вы не услышите негромкий щелчок, который означает, что сработала блокировка механизма складывания. Теперь беговая поверхность не может самостоятельно вернуться в исходное положение

### 3.6.2 Раскладывание

Установите сложенную беговую дорожку в место, где отсутствуют механические препятствия для процедуры раскладывания. С помощью ноги нажмите педаль, которая разблокирует механизм складывания. Отойдите на полтора метра и отпустите заднюю часть рамы. Беговая поверхность опустится автоматически.

### 3.6.3 Перемещение

Осторожно наклоните беговую дорожку таким образом, чтобы она оказалась на двух задних колесиках. Удерживая ее за рукоятки, перемещайте беговую дорожку в запланированное Вами место.

### 3.6.4 Программируемые операции

Каждая встроенная программа имеет свою максимальную скорость, которая отображается, когда та или иная программа тренировки выбрана. Скорость, которую определенная программа достигнет, будет отображаться в окне скорости на консоли. Тем не менее, Вы можете самостоятельно изменять скорость тренировки.

## 4. Техническое обслуживание

Правильная очистка/смазка являются залогом длительной эксплуатации беговой дорожки.

Использование беговой дорожки достигает максимального эффекта, когда беговое полотно и дека содержатся в чистоте.

**Предупреждение: трение полотна и деки могут играть главную роль в функционировании и сроке службы беговой дорожки. Поэтому мы рекомендуем Вам постоянно смазывать точки трения, чтобы продлить срок службы изделия. Игнорирование этой рекомендации может послужить основанием для отказа в сервисном обслуживании.**

**Предупреждение! Отключите шнур питания перед началом технического обслуживания**

**Предупреждение! Выключите беговую дорожку перед складыванием.**

## **4.1 Очистка**

Используйте мягкую и влажную тканевую салфетку для очистки края полотна и области между краем полотна и рамой. Тканевую поверхность бегового полотна следует очищать с помощью мягкой щетки и жидкого мыла один раз в месяц. После процедуры очистки части дорожки должны высохнуть. Раз в месяц Вы должны пылесосить под беговой дорожкой, чтобы избежать скопления пыли. Раз в год следует снимать защиту моторного отсека и пылесосить внутри.

## **4.2 Уход**

Проверьте детали на предмет износа перед использованием. Всегда заменяйте изношенные и другие дефектные детали. Если есть сомнения относительно кондиционности деталей, не используйте оборудование и контактируйте с сервисной службой. Побеспокойтесь о защите коврового покрытия в случае подтекания, т.к. беговая дорожка состоит, в том числе из смазанных деталей, которые могут подтекать.

## **4.3 Смазка полотна/деки/вала**

Трение полотна и деки могут играть главную роль в функционировании и сроке службы беговой дорожки. Поэтому мы рекомендуем Вам постоянно смазывать точки трения, чтобы продлить срок службы изделия. Вы должны осуществить смазку после приблизительно первых 40 часов использования. Мы рекомендуем смазывать деку в соответствии со следующим расписанием:

Не частое использование (меньше 3 часов в неделю) – каждые 6 месяцев

Среднечастотное использование (3-5 часов в неделю) – каждые 3 месяца

Частое использование (более 5 часов в неделю) – каждые 6-8 недель

Процедура смазывания следующая:

- 1.Используя сухую мягкую ткань, протрите область между полотном и декой.
- 2.Нанесите смазку на внутреннюю поверхность полотна и деку (убедитесь, что беговая дорожка отключена от электросети)
- 3.Периодически смазывайте передний и задний валы для их безупречной работы. Если беговое полотно, дека и валы содержатся в чистоте, повторная смазка может не понадобиться в течение более 1200 часов.

## **4.4 Как убедиться, что беговое полотно смазано правильно?**

- 1.Отключите электропитание.
- 2.Сложите беговую дорожку.
- 3.Прикоснитесь к обратной поверхности бегового полотна. Если поверхность скользкая на ощупь, то смазка не нужна. Если же она сухая, то необходимо осуществить смазку с помощью силикона.

**Мы рекомендуем Вам использовать силиконовую смазку, которую можно приобрести у Ваших продавцов, или в хозяйственных магазинах.**

## **4.5 Регулировка натяжения бегового полотна**

Натяжение бегового полотна имеет большое значение в обеспечении ровной и гладкой поверхности для бега. Регулировка натяжения полотна осуществляется с помощью входящих в комплект шестигранников через отверстия на заднем краю дорожки.

Подтяните задний вал так, чтобы предупредить проскальзывание на переднем вале. Поверните правый и левый болт по часовой стрелке и убедитесь в достаточности натяжения полотна. После выполнения регулировки натяжения полотна Вам следует осуществить процедуру балансировки бегового полотна. Не перетягивайте болт с излишним усилием – это может привести к его поломке или преждевременному износу.



#### 4.6 Балансировка бегового полотна

Эта беговая дорожка разработана таким образом, чтобы полотно в процессе использования находилось по центру. Это нормально, когда некоторые полотна смещаются в одну из сторон при вращении без пользователя. Через несколько минут после начала использования беговое полотно должно сместиться к центру. Если в процессе использования беговой дорожки этого не происходит, то необходимо провести следующую процедуру:

- прежде всего, необходимо установить минимальную скорость
- затем определить, в какую сторону смещается полотно

Если полотно сместилось вправо, затяните правый болт и ослабьте левый, используя 6 мм шестигранник, пока полотно не будет отцентровано. Если полотно сместилось влево, то следует подтянуть правый болт и ослабить левый, используя тот же шестигранник. Подтягивать болты следует наполоборота. Перетяжка может быть причиной повреждений полотна.

### 5. Диагностика и устранение неполадок

Эта беговая дорожка в случае сбоя в электропитании выключается автоматически, чтобы избежать травм пользователя и повреждений оборудования, в частности электромотора. Когда беговая дорожка работает с перебоями, просто выключите ее с помощью тумблера, подождите 1 минуту и снова включите. Если после указанной выше процедуры перезапуска проблемы продолжают, пожалуйста, запустите процедуру самоконтроля, чтобы определить какого рода ошибка случилась.

#### 5.1 Аварийные сигналы

##### **E0: Ключ безопасности не установлен.**

Установите ключ

##### **E1: Нет обратной связи от контролера или датчика скорости**

1. Проверьте состояние всех кабелей и разъемов между контролером мотора и дисплеем.
2. Проверьте, чтобы датчик скорости и магнит были установлены ровно и чтобы не было преград у магнита. (Магнит находится на переднем вале возле ремня мотора)
3. Если полотно движется, а дисплей показывает ошибку E1 следует заменить датчик скорости.
4. Если беговое полотно не движется, замените контроллер.

##### **E3: Ошибка самопроверки**

1. Если беговое полотно не вращается, замените контроллер.

2. Убедитесь, что все разъемы между мотором и контроллером соединены правильно
3. Проверьте датчик скорости и магнит. Они должны быть правильно установлены, а на магните не должно быть мусора. Магнит находится на переднем валу возле ремня мотора

#### **Отсутствует электропитание**

1. Проверьте предохранители (Они находятся на контролере под защитой мотора возле выключателя)
2. Проверьте розетку. (Включите какой-нибудь другой электроприбор, чтобы убедиться в корректной работе розетки)
3. Проверьте кабель питания. (Вам может понадобиться для этого электрик)

## **6. Советы по тренировке**

**Пожалуйста, обратите внимание: перед началом любой тренировочной программы проконсультируйтесь у врача. Это особенно актуально, если Вам больше 45 лет или если у Вас до этого были проблемы со здоровьем. Датчик пульса не является медицинским прибором. Различные факторы, включая двигательную активность пользователя, могут оказывать влияние на показатели пульса. Датчик пульса служит только для правильного выполнения упражнений и дает представление о тенденции изменения пульса в целом.**

Выполнение упражнений – это прекрасный способ контролировать Ваш вес, улучшить Ваше физическое состояние и уменьшить влияние процесса старения и стрессов. Ключом к успеху являются регулярные, приносящие удовольствие упражнения, которые стали частью Вашей жизни!

Состояние Ваших сердца и легких и то, как эффективно они снабжают кислородом с помощью крови Ваши мышцы, являются важным фактором хорошей физической формы. Ваши мышцы используют кислород, чтобы обеспечить достаточно энергии для ежедневной деятельности. Это называется аэробной деятельностью. Когда Вы в хорошей физической форме, Ваше сердце не работает слишком интенсивно. Оно сокращается меньшее количество раз в минуту, что уменьшает его износ.

Итак, чем лучше Ваше физическое состояние, тем Вы здоровее и лучше себя чувствуете!

## 7. Сборка

### 7.1 Описание набора инструментов

№	Описание	Количество
	6 мм ключ	1 шт
	5 мм ключ	1 шт
(19)	Ø8 Плоская шайба	4 шт
(32)	ST4.2*13 Саморез	12 шт
(23)	Ø10 Плоская шайба	4 шт
(20)	M8*35 Болт	2 шт
(51)	M10*60 Болт	4 шт
(25)	M8*40 Болт	2 шт

# Hardware Kit B01364300/364500

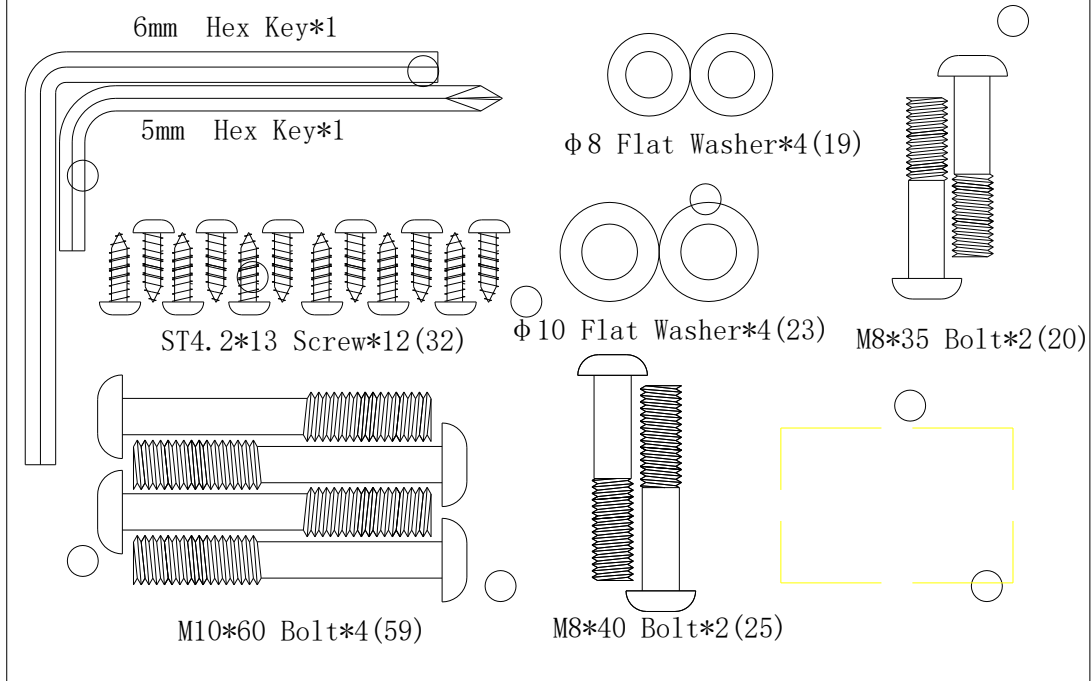

## 7.2 Инструкция по сборке

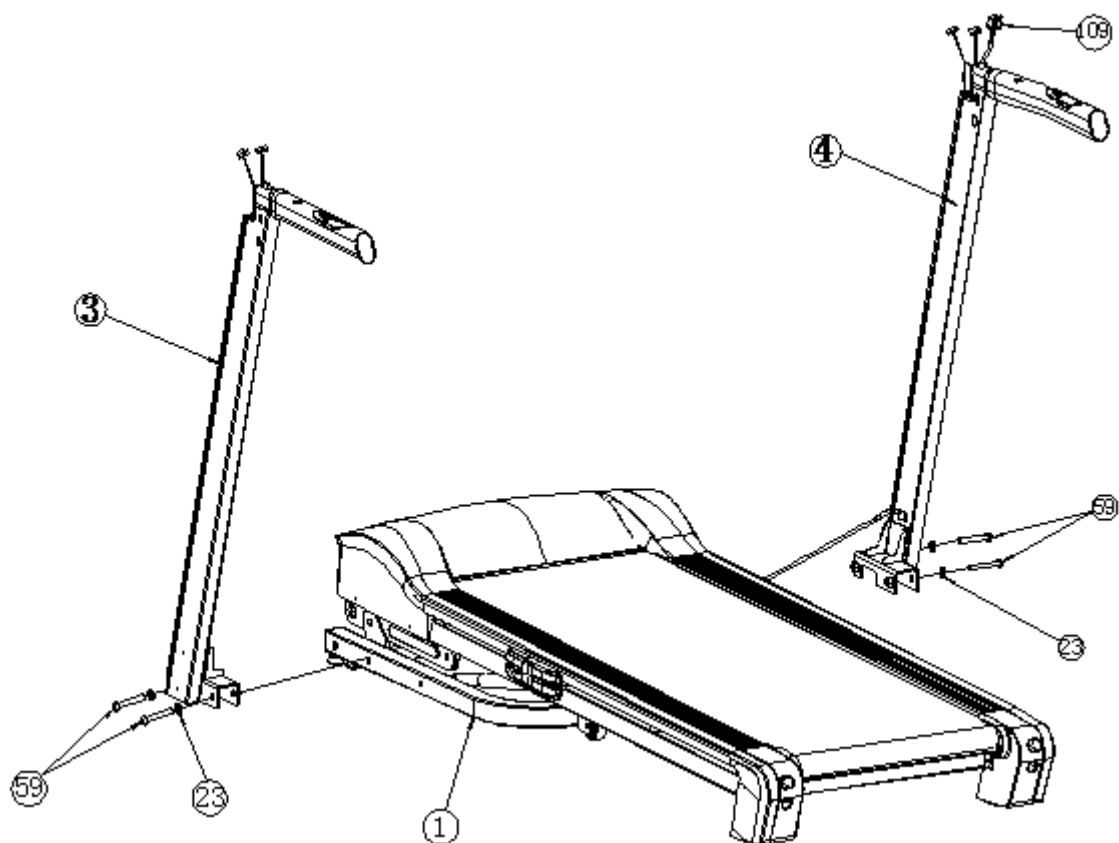

**Шаг 1:** Соедините левую стойку (3) и базовую раму (1) с помощью двух болтов M10x60 (59) и двух плоских шайб Ø10 (23)  
Затем соедините правую стойку (4) и базовую раму (1) с помощью двух болтов M10x60 (59) и двух плоских шайб Ø10 (23)



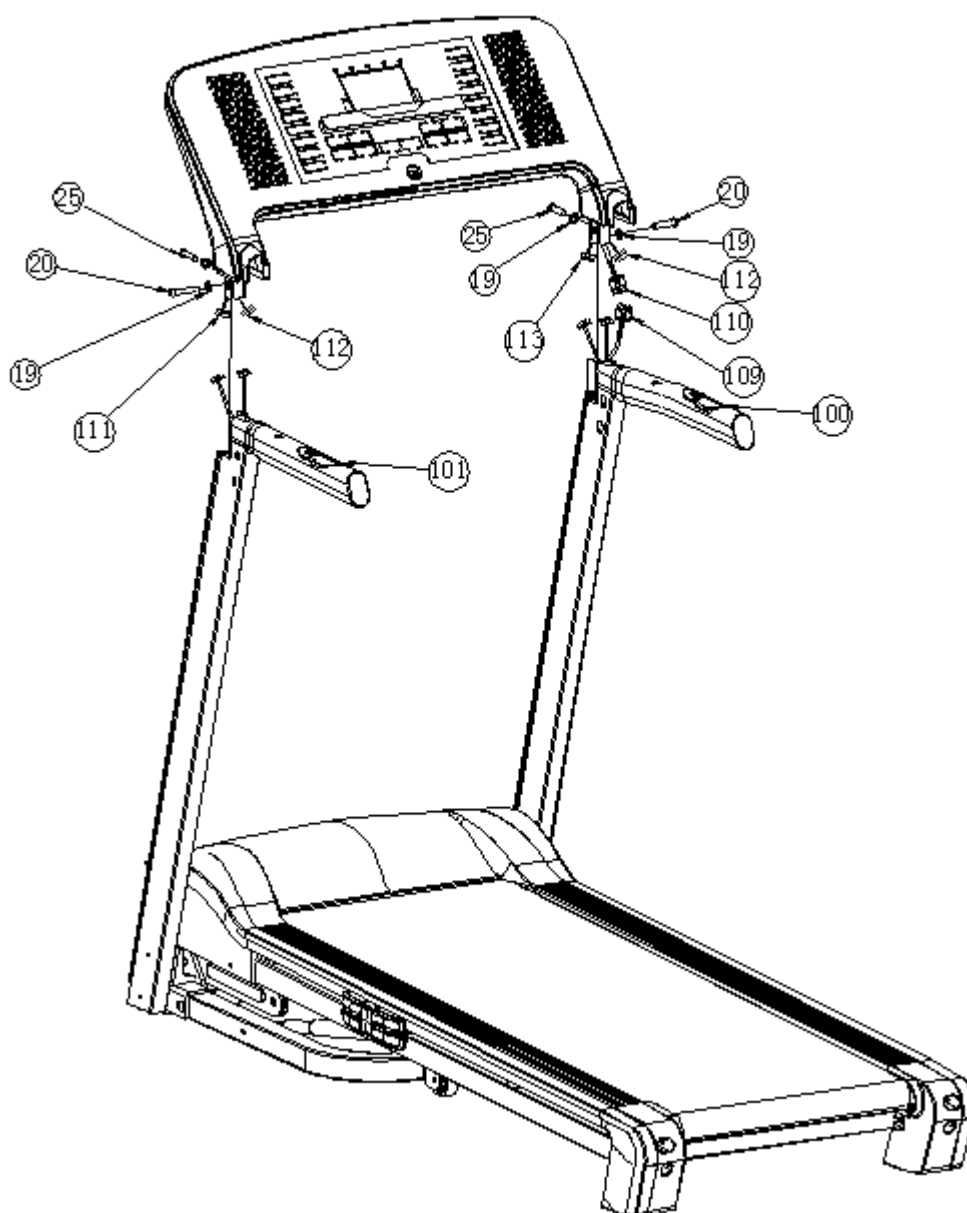

**Шаг 2:** Подключите соединительный провод консоли (110) к базовому соединительному проводу (109), затем подключите соединительный провод датчика пульса I (112) и соединительный провод датчика пульса I I (113) с кнопками регулировки скорости (100) на правой рукоятке. Затем подключите укороченный передний соединительный провод (111), соединительный провод датчика пульса I (112) с кнопками регулировки угла наклона (101) на левой рукоятке. И, наконец, соедините левую (3) и правую (4) стойки с консолью с помощью четырех плоских шайб Ø8, двух болтов М8х35 (20) и двух болтов М8х40 (25).

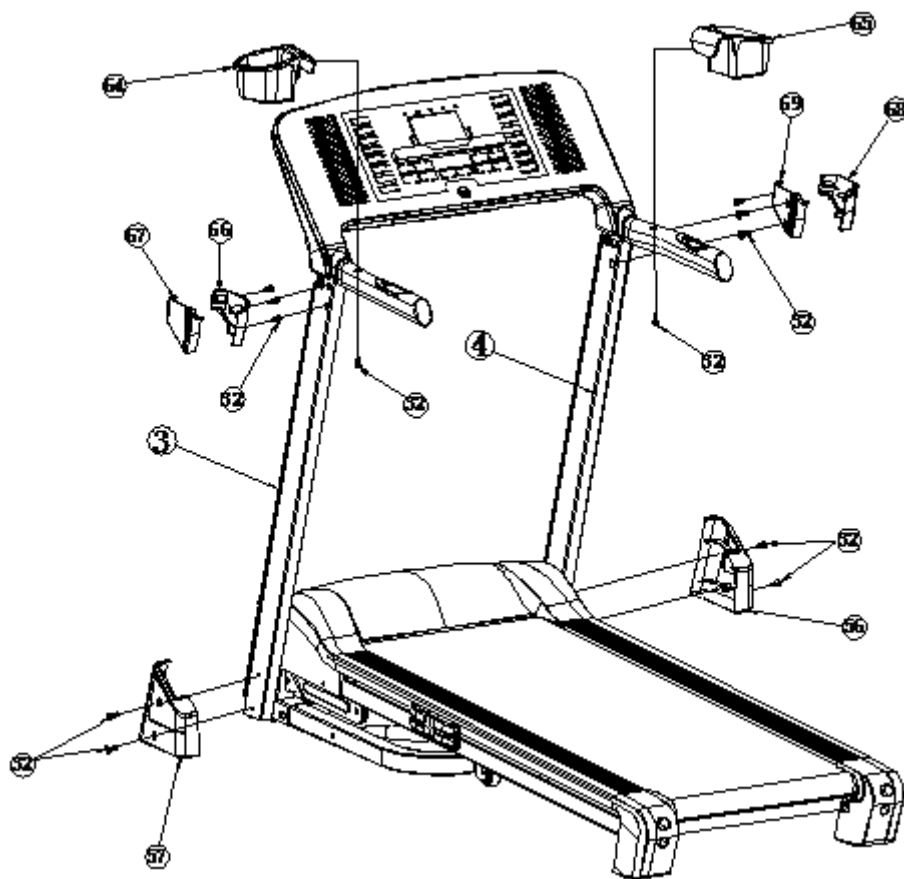

**Шаг 3:** Закрепите левую пластиковую защиту рукоятки I (66), левую пластиковую защиту рукоятки II (67), правую пластиковую крышку I (68), правую пластиковую крышку II (69) на левой (3) и правой (4) стойке с помощью 6-ти саморезов (32). Затем, прикрепите левую чашку (64) и правую чашку (65) на левой (3) и правой (4) стойке с помощью двух саморезов (32). Наконец, прикрепите правую (56) и левую (57) защиту базовой рамы к правой (4) и левой (3) стойке с помощью четырёх саморезов (32)

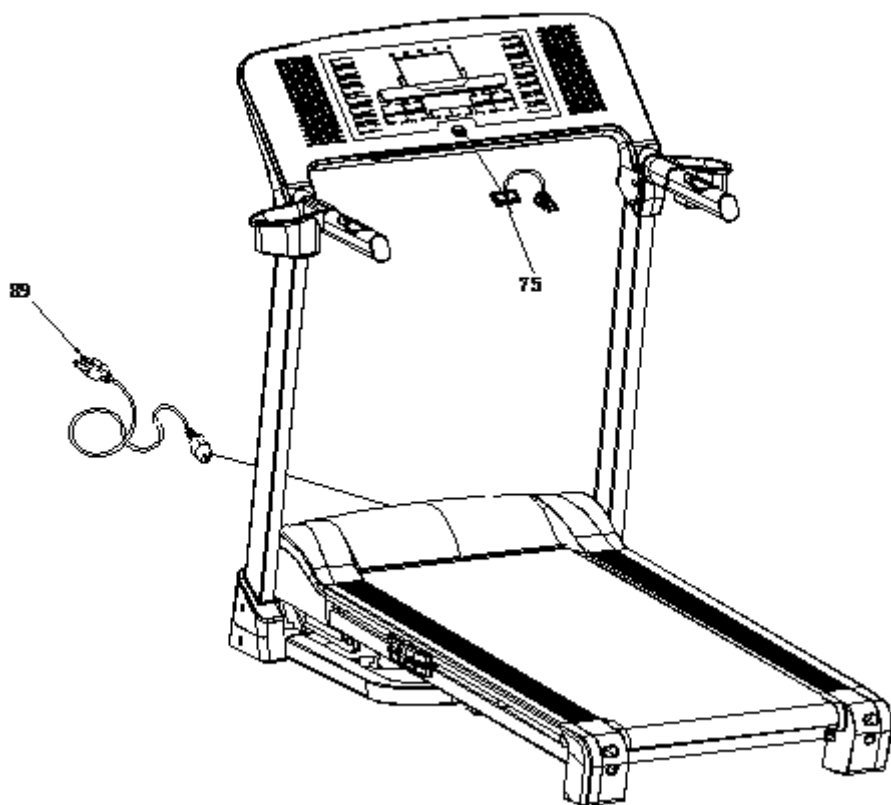

**Шаг 4:** Установите ключ безопасности (75) на консоль и соедините провод (89) с беговой дорожкой.

## 8.Список деталей и развернутая схема

№	Название	Спецификация	К-во (шт)
1	Базовая рама	Сварная конструкция	1
2	Главная рама	Сварная конструкция	1
3	Левая стойка	Сварная конструкция	1
4	Правая стойка	Сварная конструкция	1
5	Рама изменения угла наклона	Сварная конструкция	1
6	Опора компьютера	Сварная конструкция	1
7	Верхний фиксатор		1
8	Мотор изменения угла наклона	220V	1
9	Нижняя защита мотора	PP 610*380*H30*T1.8	1
10	Мотор		1
11	Нижний фиксатор		1
12	Прокладка мотора		1
13	Транспортировочное колесо Ø60x25	Ф60*25	4
14	Регулятор M10	Резина M10	2
15	Блок питания		1
16	Защита фиксатора Ф32x40	40*Ф32	1
17			1
18	Болт M8x45	M8*45;tooth 15	3
19	Плоская шайба Ø8	ф8	15
20	Болт M8x35	M8x33	2
21	Гайка M8	M8	4
22	Гайка M10	M10	8
23	Плоская шайба Ø10	ф10	14

24	Болт М10х30.5	М10*30.5	4
25	Болт М8х40	М8*40	5
26	Левая заглушка	173*166*93	1
27	Правая заглушка	173*166*93	1
28	Силиконовый декоративный элемент	φ42*3.0*20	4
29	PVC амортизатор	197*66*54	2
30	Болт М4х8	М4*8	8
31	Лента		5
32	Саморез	ST4.2*13	80
33	Болт	М10*65	1
34	Болт	М10*50	1
35	Прокладка	φ25*φ10.5*Т2.0	2
36	Прокладка	φ26*φ13*Т2.0	4
37	Болт М8х12	М8*12	2
38	Ремень 170J		1
39	Передний вал φ86хφ42х542	Φ86*Φ42*542	1
40	Задний вал φ42х538	Φ42*538	1
41	Болт М8х65	М8*65	2
42	Болт М8х55	М8*55	1
43	Беговое полотно 2750*430*Т1.6	2750*430*Т1.6	1
44	Боковая ступень 82*31*1145	82*31*1143	2
45	Беговая дека 1205*574*Т15	1205*574*Т15	1
46	Болт М8х25	М8*25	4
47	Болт М6х25	М6*25	2
48	Пружинящий амортизатор	Φ25*20	2
49	Гайка	М6	2

50	Фиксатор боковой ступени	Ф20*6.8	16
51	Средняя защита мотора	536*305*170	1
52	Правый декоративный элемент защиты мотора	350*100*56	1
53	Правая защита мотора	357*162*96	1
54	Левая защита мотора	350*100*56	1
55	Левый декоративный элемент защиты мотора	357*162*96	1
56	Правая защита базовой рамы	145*102*108	1
57	Левая защита базовой рамы	145*102*108	1
58	Поручни	21*30*952	2
59	Болт М10х60	М10*60	4
60	Винт	М5*20	2
61	Стоппер		1
62	Резиновые рукоятки		2
63	Винт	ST4.2*38	4
64	Левая чашка	152*116*64	1
65	Правая чашка	152*116*64	1
66	Левая пластиковая защита рукоятки I	125*100.5*30	1
67	Левая пластиковая защита рукоятки II	125*100.5*30	1
68	Правая пластиковая защита рукоятки I	125*100.5*30	1
69	Правая пластиковая защита рукоятки II	125*100.5*30	1
70	Опора контроллера		1
71	Нижняя защита консоли	740*348*74	1
72	Центр консоли	405*215*9.5	1
73	Верхняя защита консоли	740*355*35	1

74	Стойка для журнала	262*25*25	1
75	Ключ безопасности		1
76	Динамик	8Ω 3W	1
77	Разъем ключа безопасности		1
78	Датчики пульса		4
79	Наклейка консоли		1
80	Саморез	ST3*8	22
81	Саморез	ST3.5*13	1
82	Винт	ST4*10	10
83	Винт	ST2.5*6	20
84	Трубка	40*40*1.5	2
85	Саморез	M5*13	2
86	Магнитное кольцо	Φ31*Φ19*13	1
87	Предохранитель		1
88	Разъем		1
89	Кабель		1
90	Фиксатор сенсора		1
91	Сенсор скорости		1
92	Саморез	ST4.2*13	4
93	Односторонний пластик		2
94	Транспортировочное колесо	Φ60*25* Φ10.2	2
95	Винт	ST4.2*20	4
96	Педаль	30*60*13	2
97	Усилитель		1
98	Разъем		1
99	USB разъем		1
100	Регулятор скорости		1

101	Регулятор угла наклона		1
102	Боковая кнопка		2
103	Главный контроллер		1
104	Нижняя кнопка		1
105	Кабель (черный)		1
106	Провод заземления (желто-зеленый)		1
107	Силовой кабель (красный)		1
108	Силовой провод (красный)		1
109	Базовый соединительный провод		1
110	Соединительный провод консоли		1
111	Передний укороченный провод		2
112	Соединительный провод датчика пульса I		1
113	Соединительный провод датчика пульса II		1



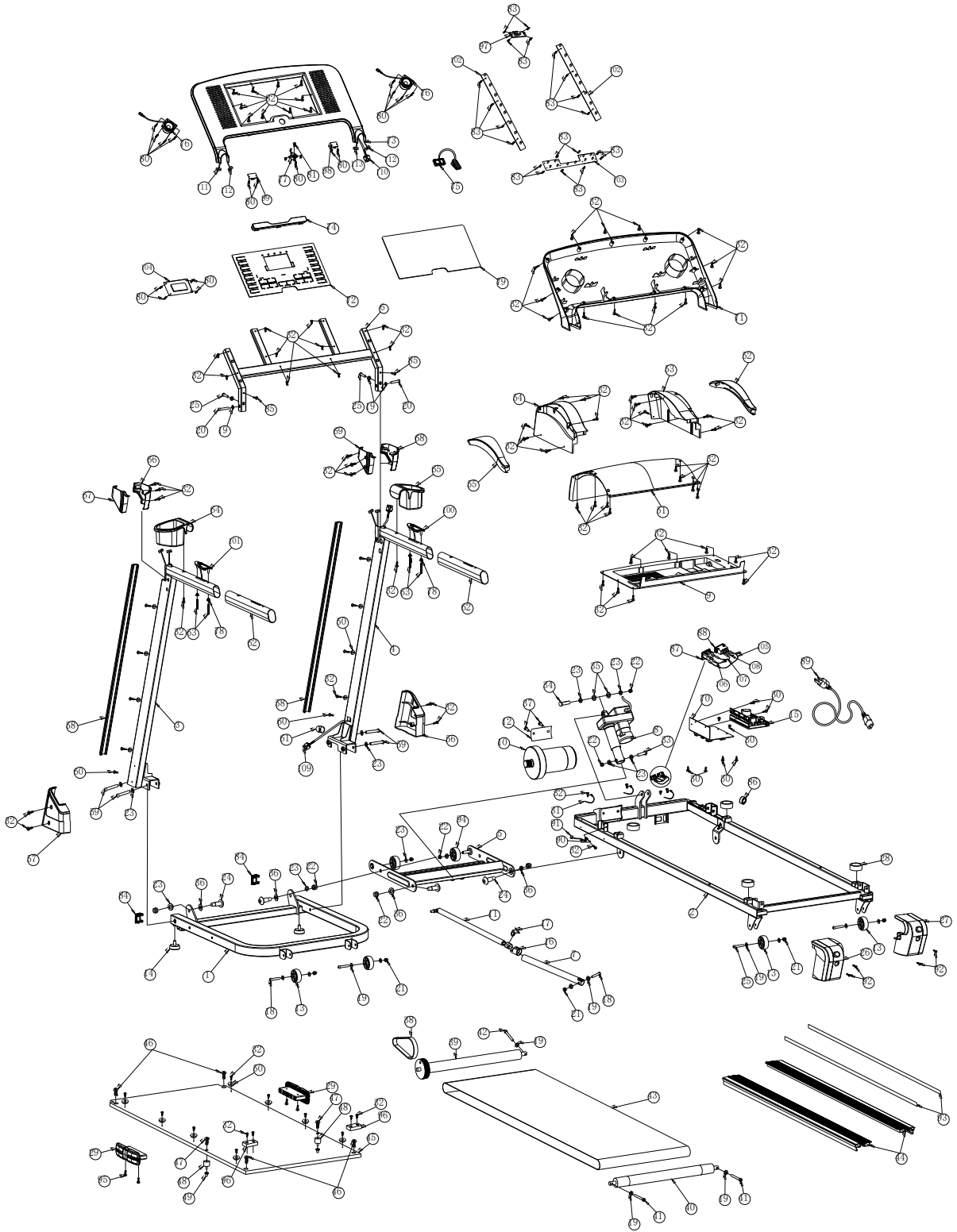

05

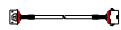

10



06

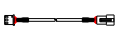

11



07

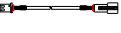

12



08

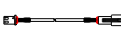

13



09



14